

### プレビギナー [3分]

フライ級 (-56.7kg) 2名

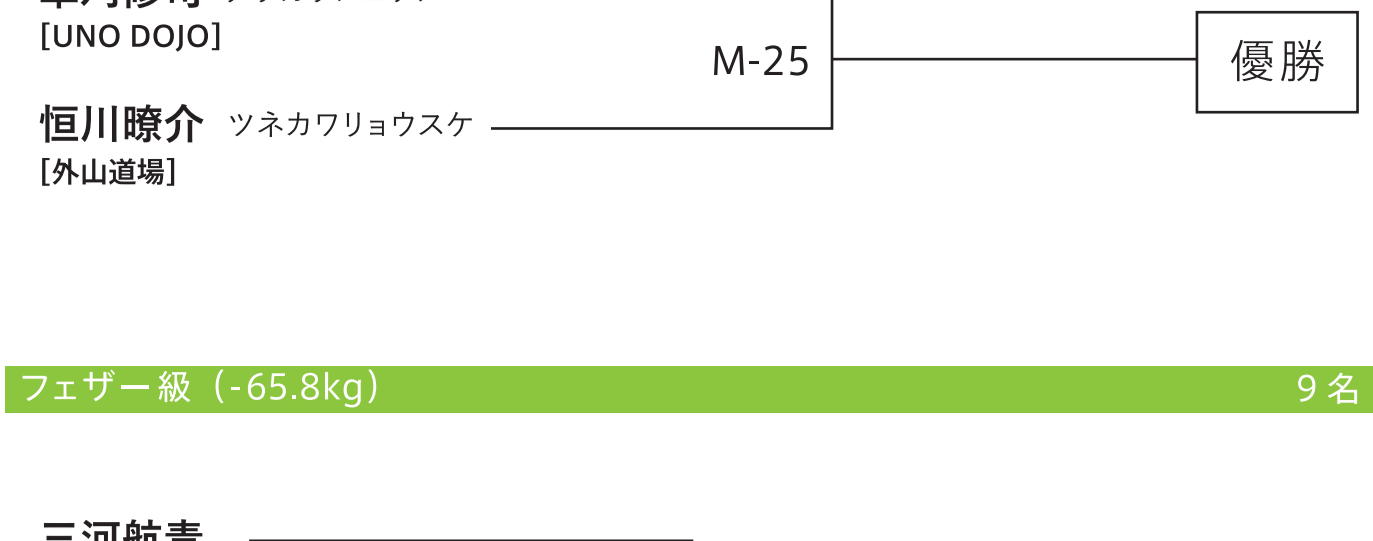

フェザー級 (-65.8kg) 9名

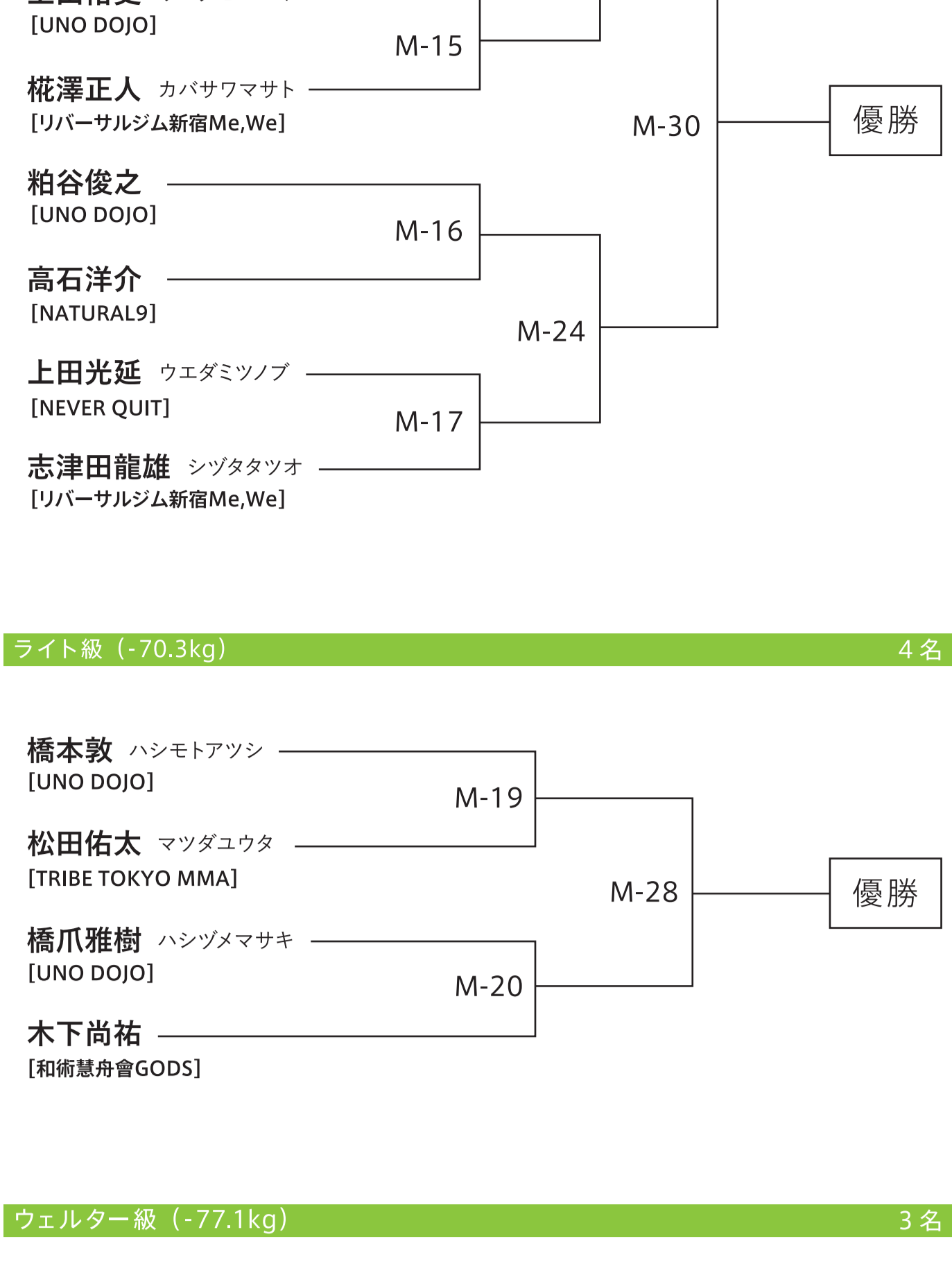

ライト級 (-70.3kg) 4名

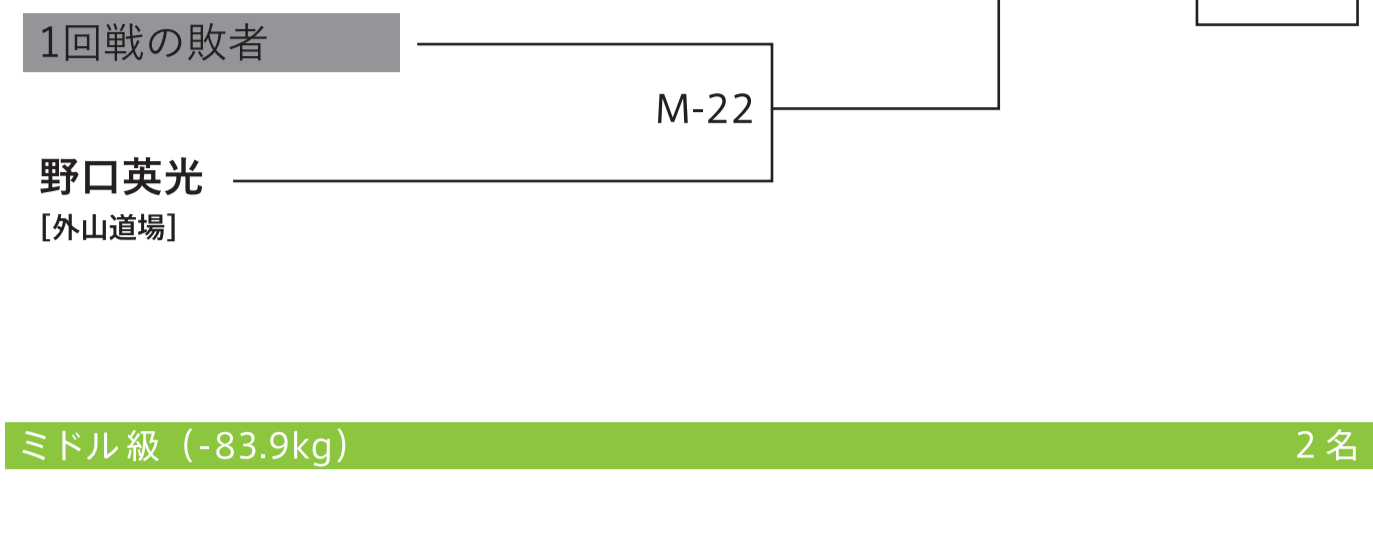

ウェルター級 (-77.1kg) 3名

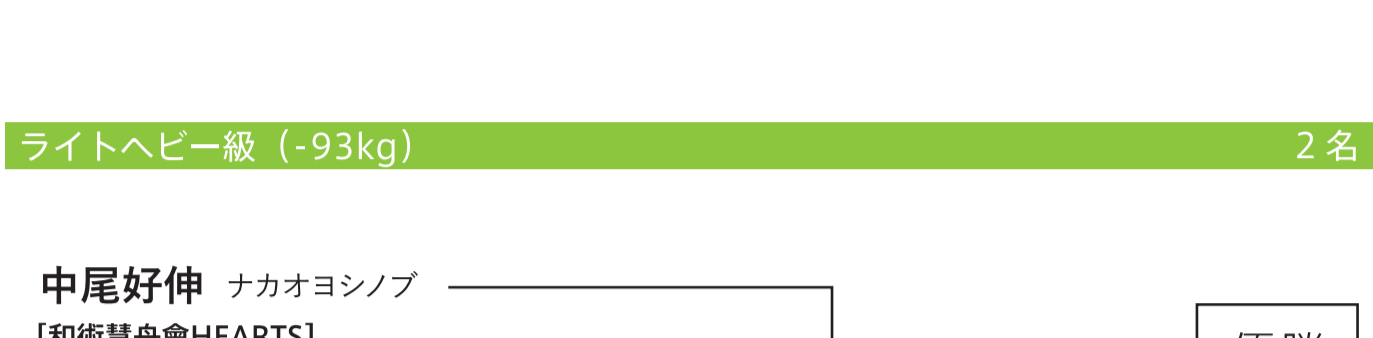

ミドル級 (-83.9kg) 2名



ライトヘビー級 (-93kg) 2名

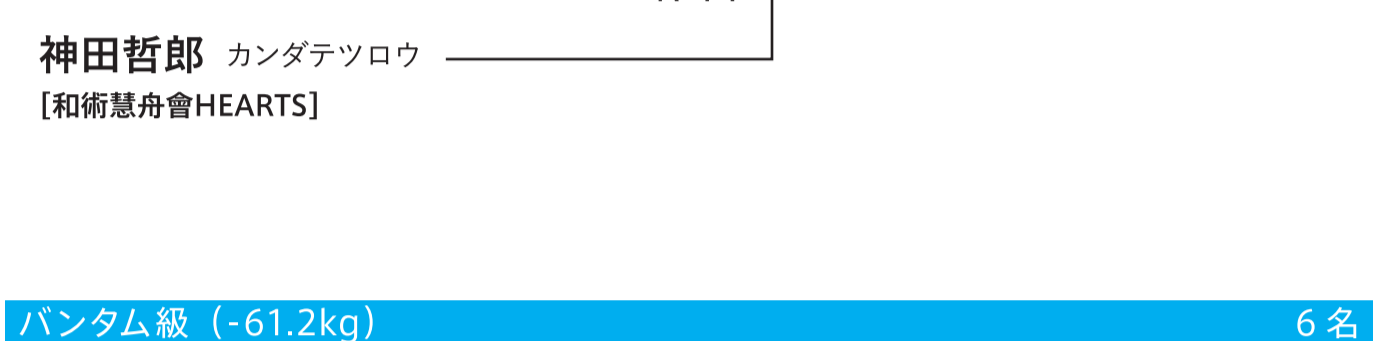

### ビギナー [4分]

フライ級 (-56.7kg) 4名

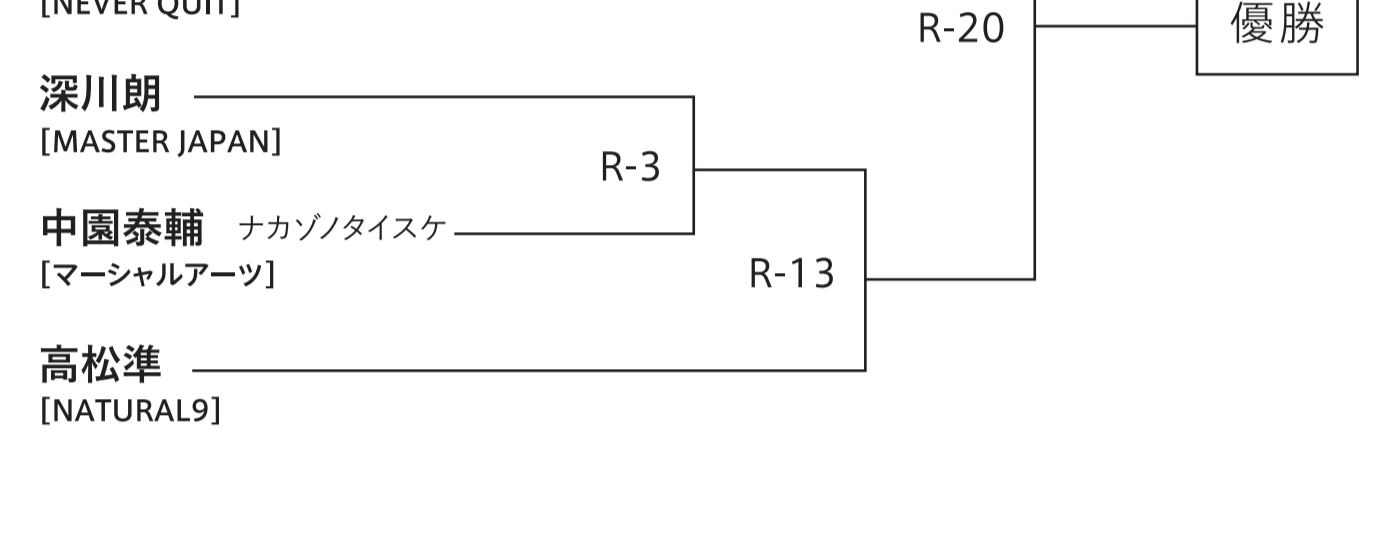

バンタム級 (-61.2kg) 6名

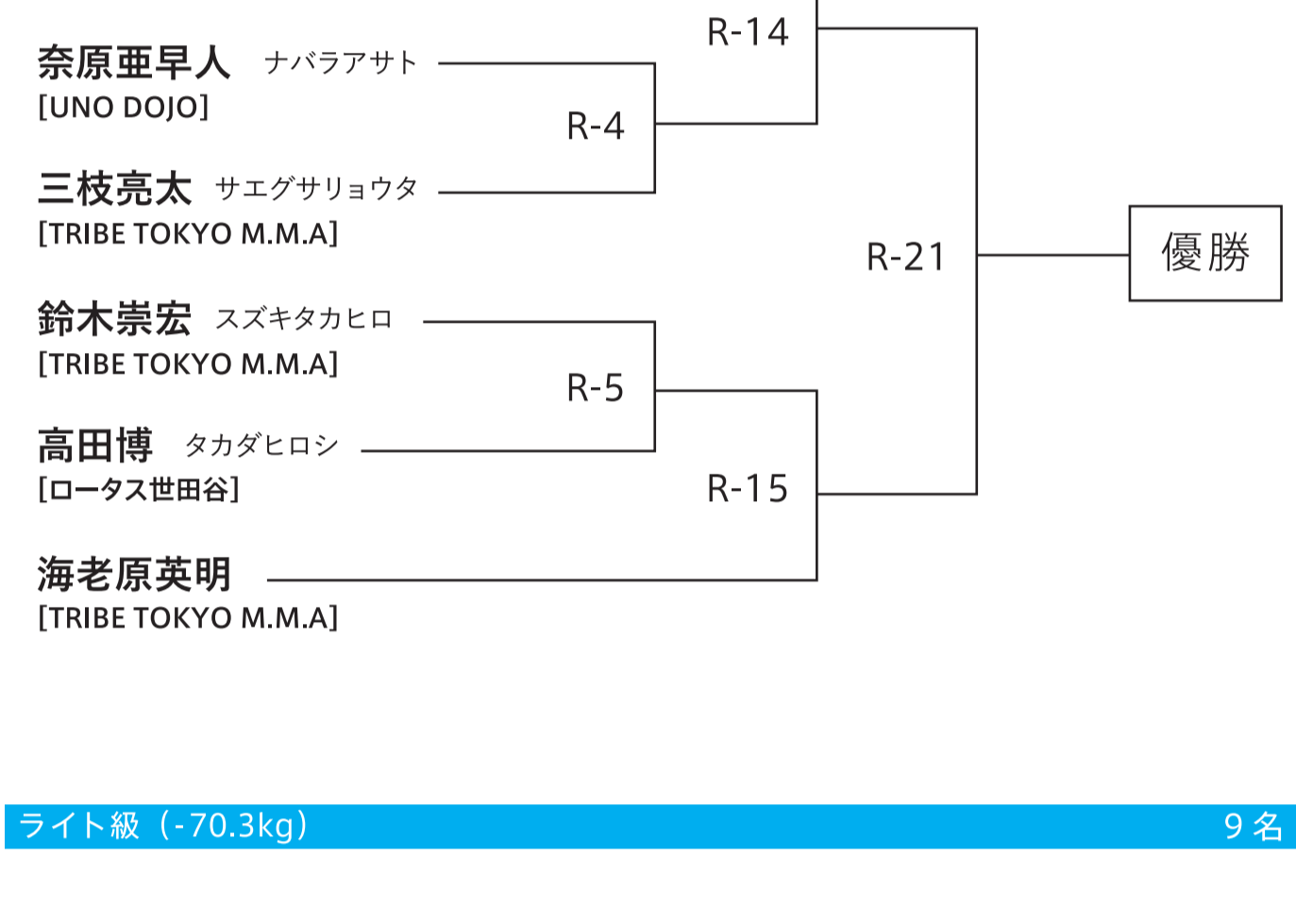

フェザー級 (-65.8kg) 6名

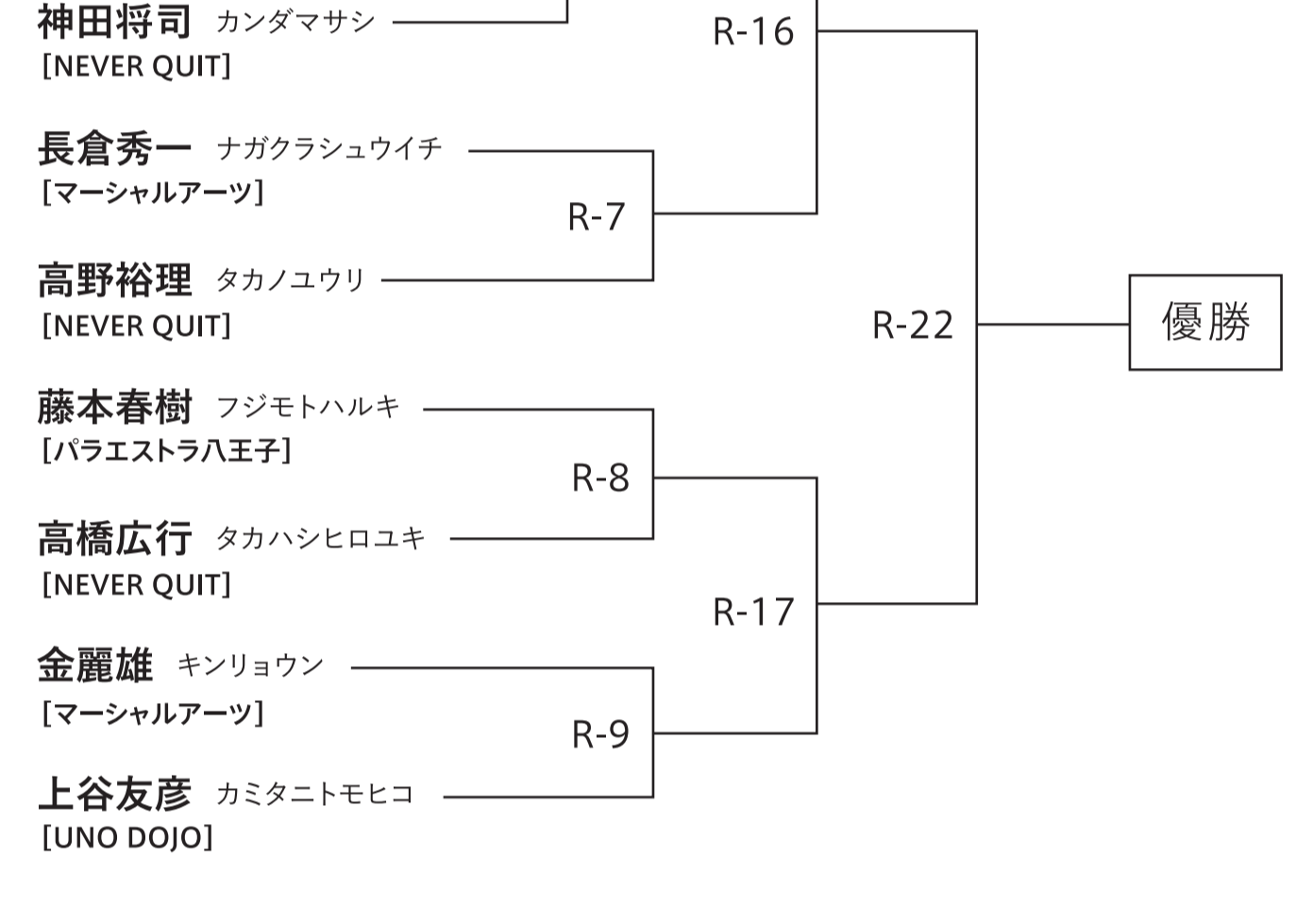

ライト級 (-70.3kg) 9名

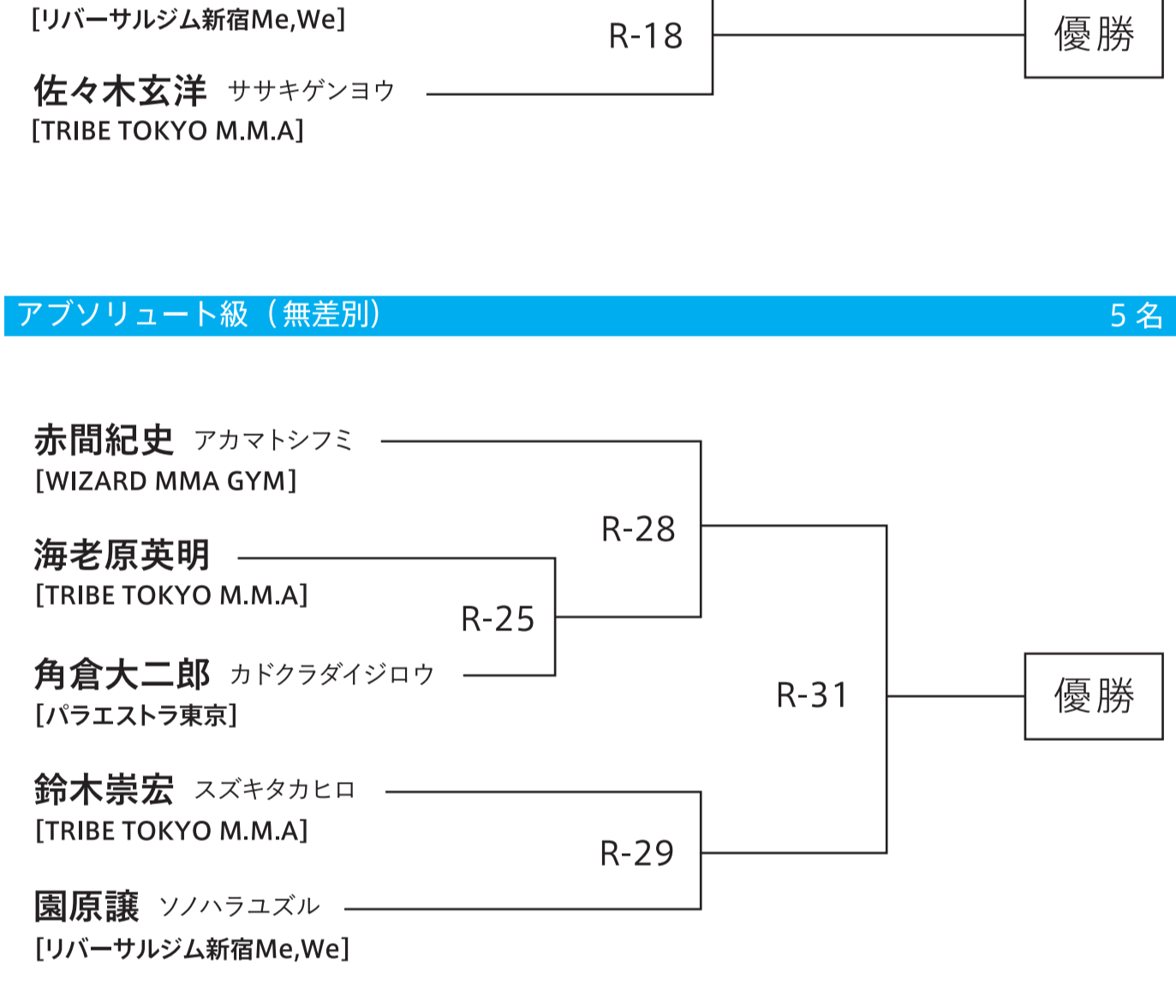

ウェルター級 (-77.1kg) 2名

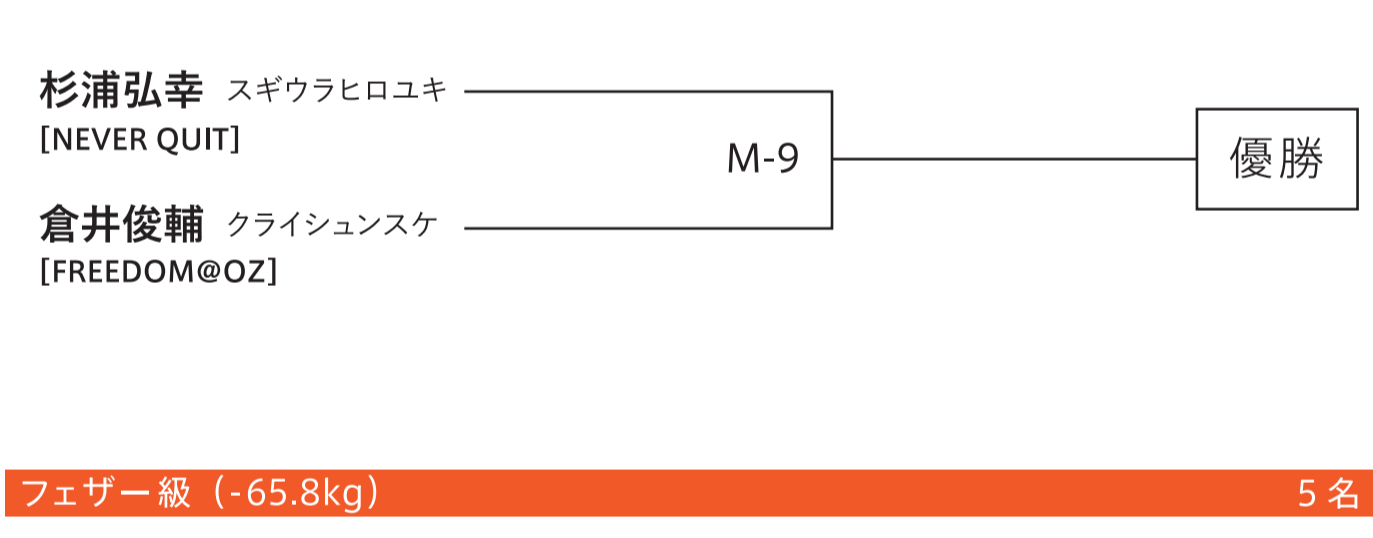

アブソリュート級 (無差別) 5名

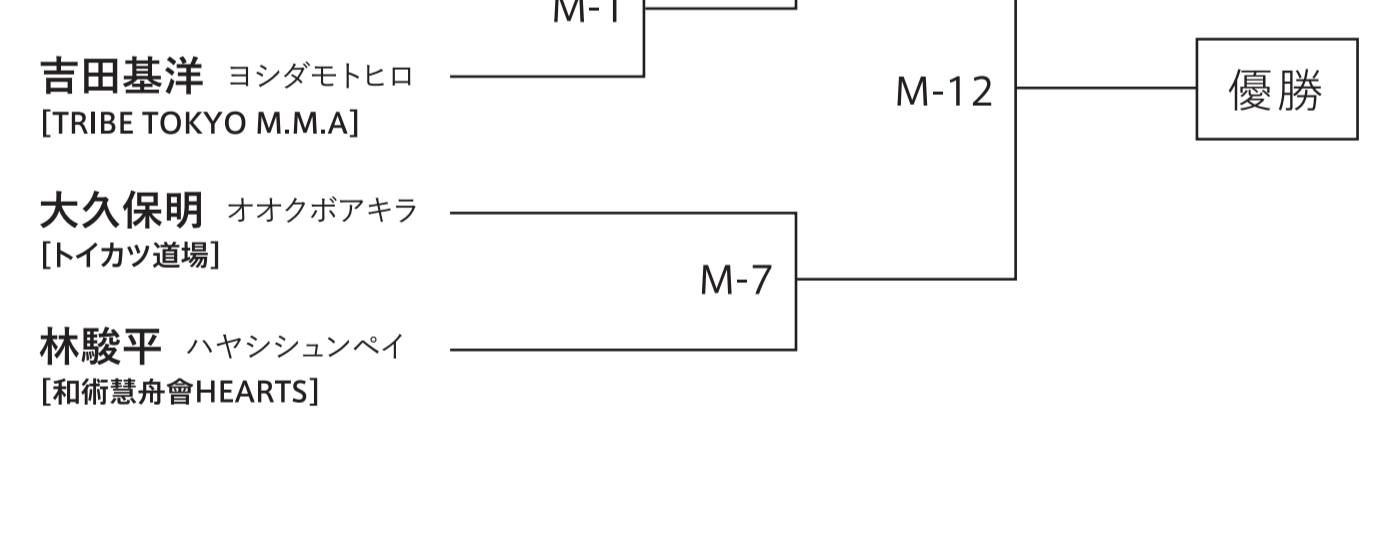

### アドバンス [5分]

バンタム級 (-61.2kg) 2名

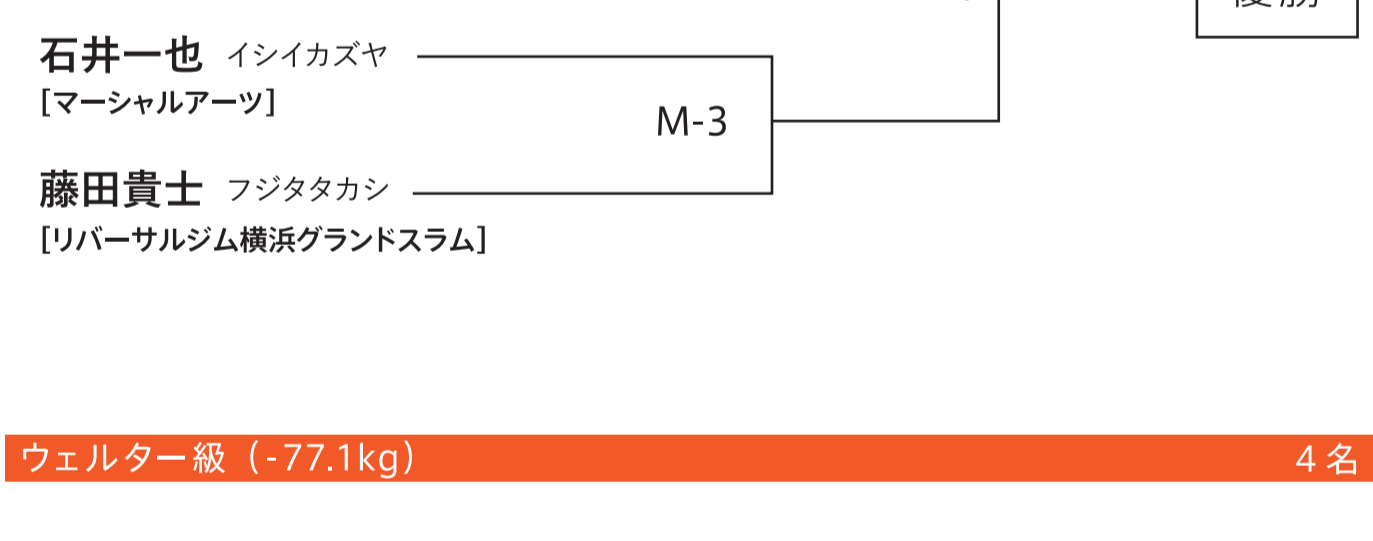

フェザー級 (-65.8kg) 5名

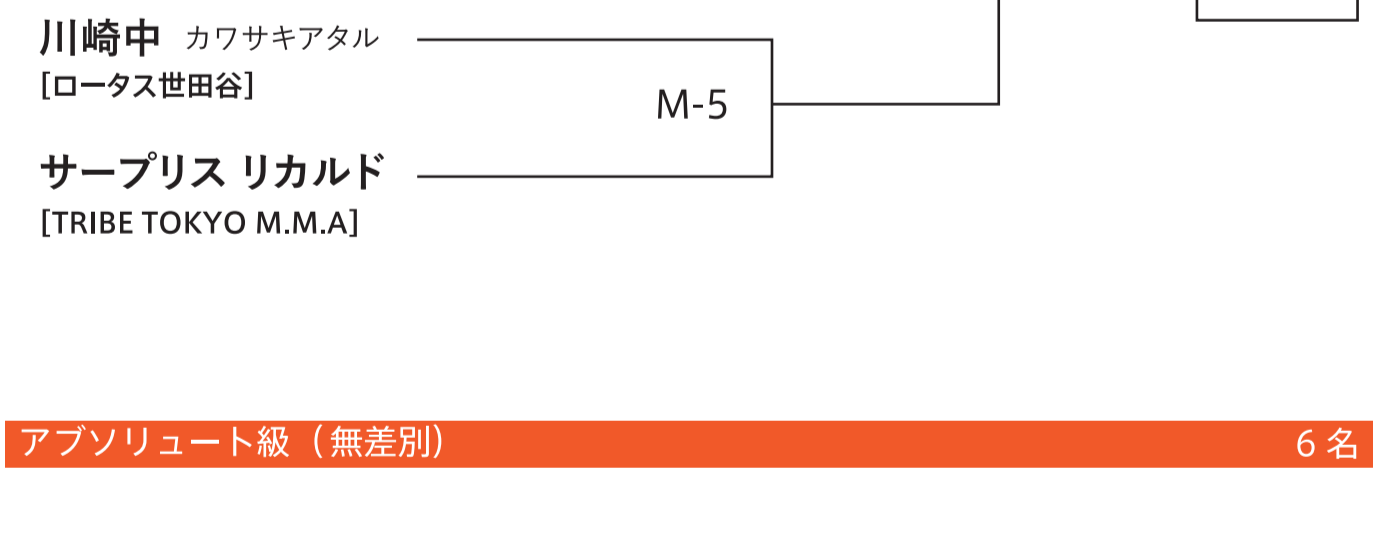

ライト級 (-70.3kg) 4名

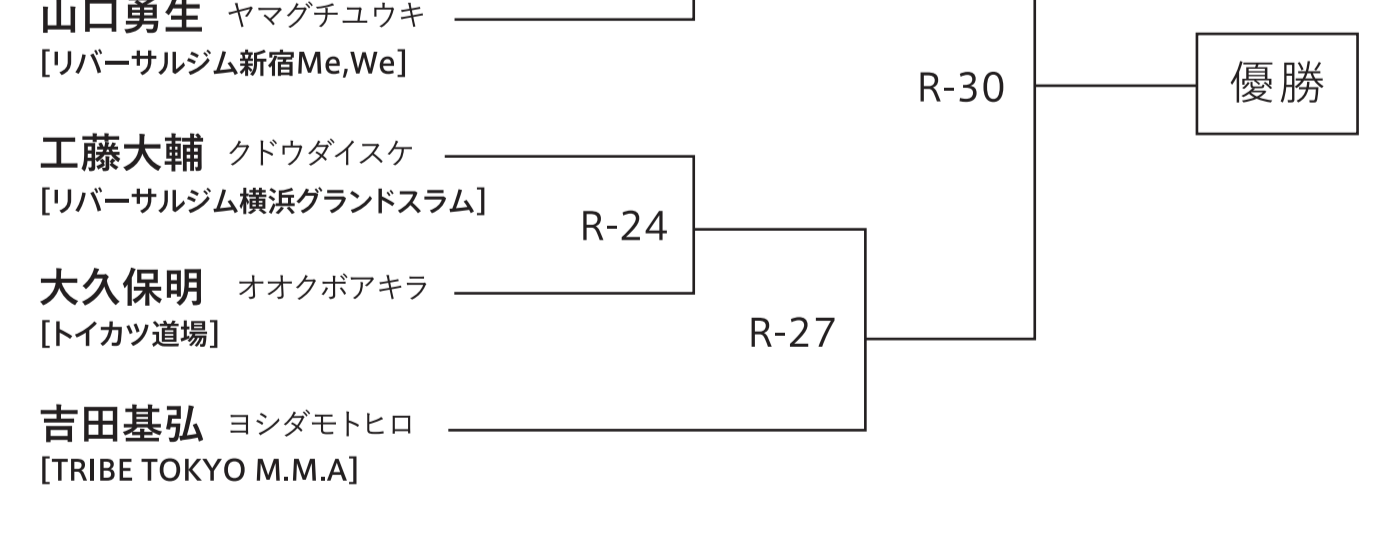

ウェルター級 (-77.1kg) 4名

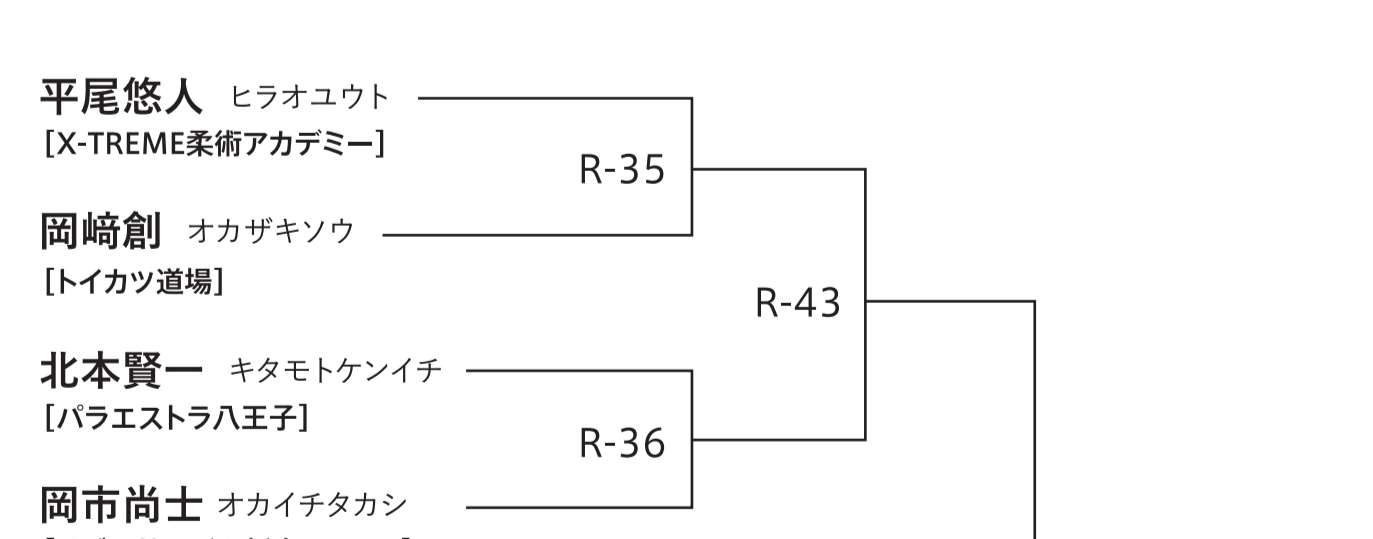

アブソリュート級 (無差別) 6名

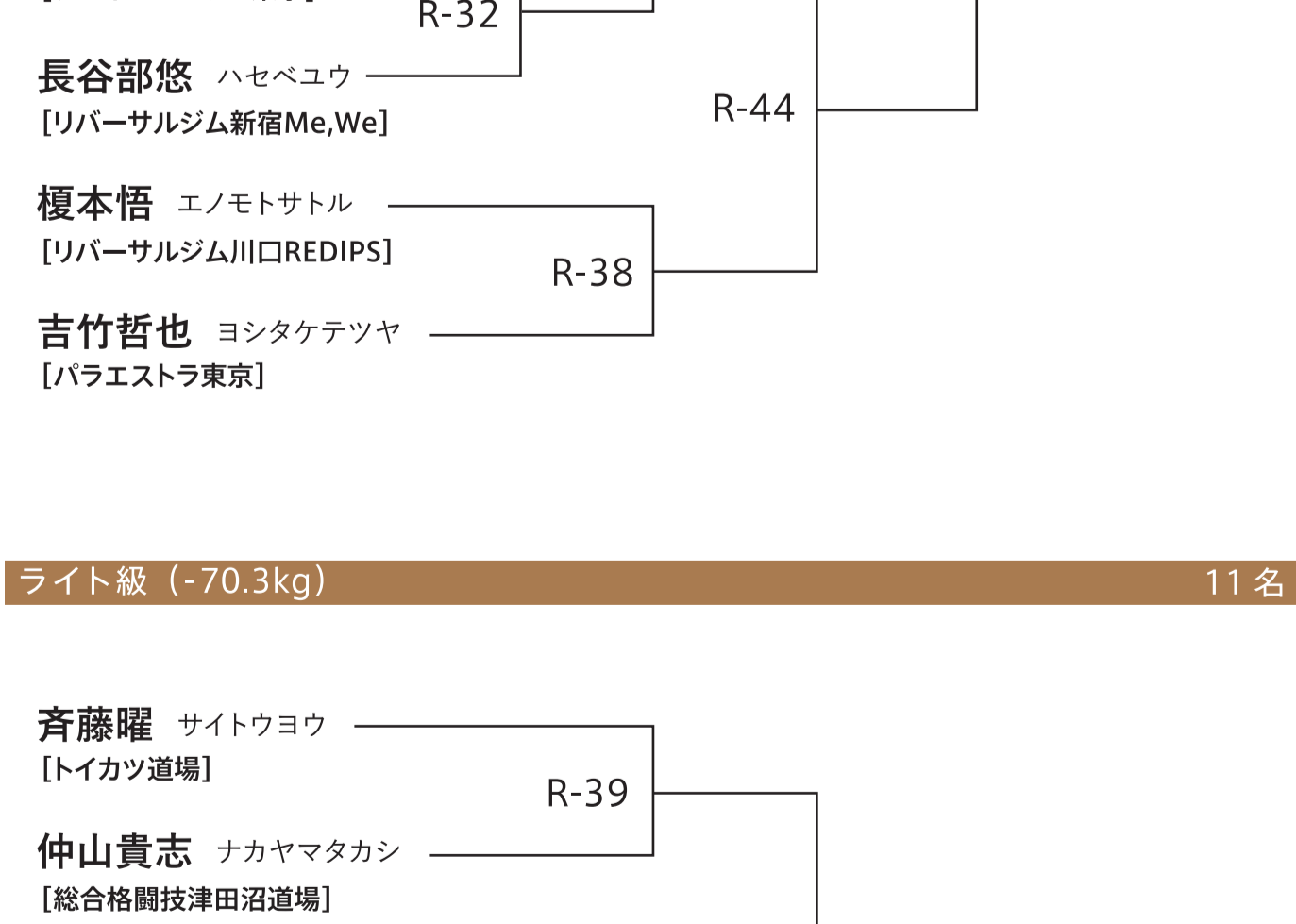

### エキスパート [5分]

バンタム級 (-61.2kg) 9名

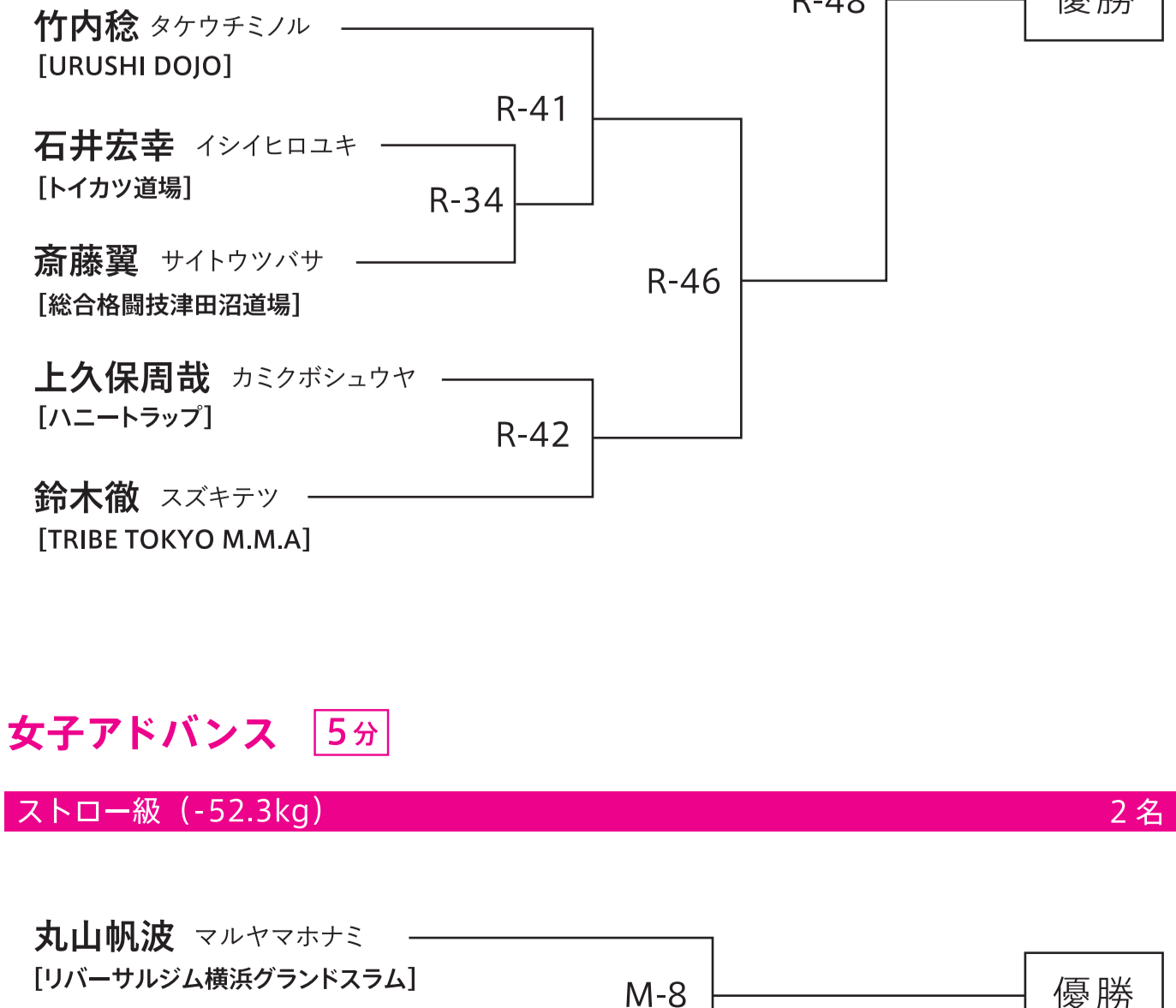

ライト級 (-70.3kg) 11名

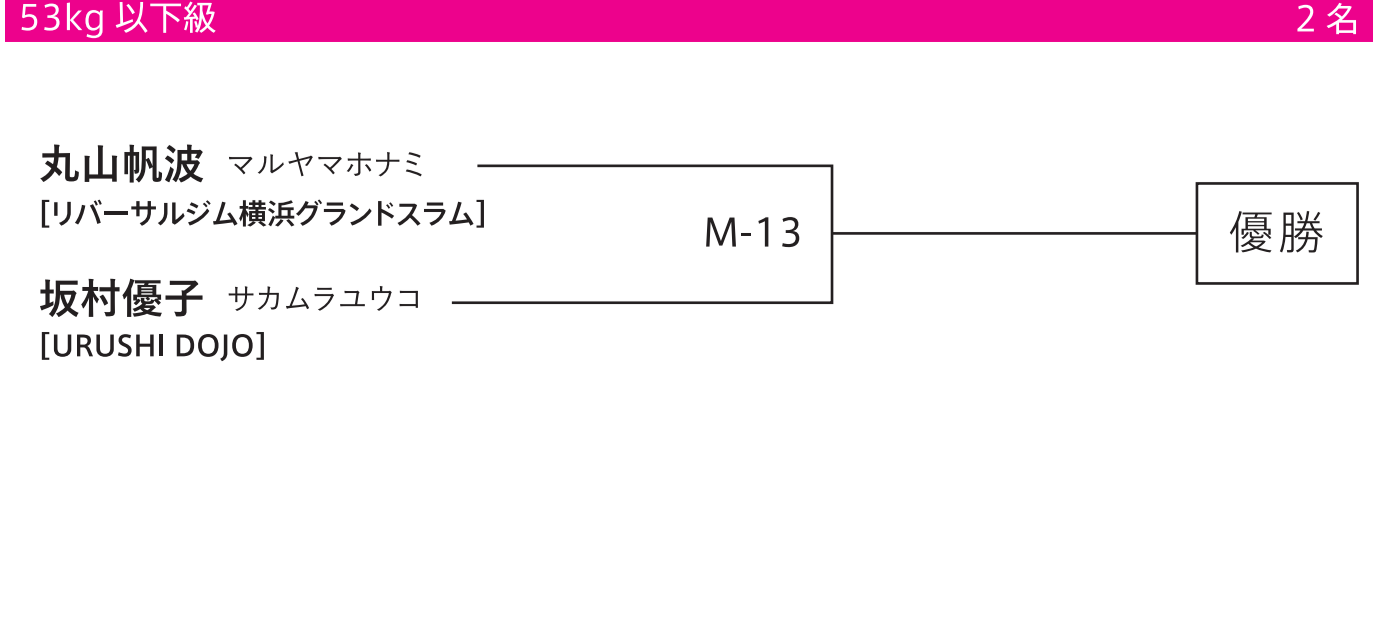

### 女子アドバンス [5分]

ストロー級 (-52.3kg) 2名



53kg以下級 2名

